



CMC INDUSTRIES
Leading in Load Solutions



Agile
Progettato per il settore avicolo.



CMC INDUSTRIES. DUE DIVISIONI, UNA LEADERSHIP.

PER ESSERE I MIGLIORI
C'È UNA SOLA COSA DA
FARE: CONTINUARE
A MIGLIORARE.



CMC Industries è un'azienda italiana specializzata nel fornire soluzioni innovative per il settore avicolo. Siamo leader mondiali nell'automazione del carico di polli e tacchini.

DIVISIONE AVICOLA

CARICAPOLLI
CARICATACCHINI
CARRELLI ELEVATORI
ATTREZZATURE COMPLEMENTARI

Siamo un'azienda dinamica, sempre alla ricerca di miglioramenti: nei macchinari per i nostri clienti, nei servizi pre e post-vendita.

Siamo flessibili: ci adattiamo alle necessità di clienti anche molto diversi tra di loro.

CMC Industries è una azienda membro dell'EHEDG e segue il know-how delle linee guida EHEDG.

Abbiamo poi trasferito la nostra competenza e l'esperienza quarantennale al settore della logistica, la nostra seconda divisione.

DIVISIONE LOGISTICA

CORRIERI ESPRESSI
SISTEMI COMPLESSI DI
TRASPORTO
MOVIMENTAZIONE DI
MERCE SFUSA, COLLI E PALLET
SOLUZIONI PERSONALIZZATE

Amiamo la tecnologia: studiamo sempre soluzioni innovative, per migliorare di continuo.

Ci prendiamo cura dei nostri clienti. Forniamo assistenza e aiuto continuativi, ben oltre l'atto di vendita.



ALCUNI NUMERI.

- 40 anni di esperienza
- 85% di market share nella divisione avicola
- 57 brevetti depositati dal 1972
- 5% del turnover investito in R&D

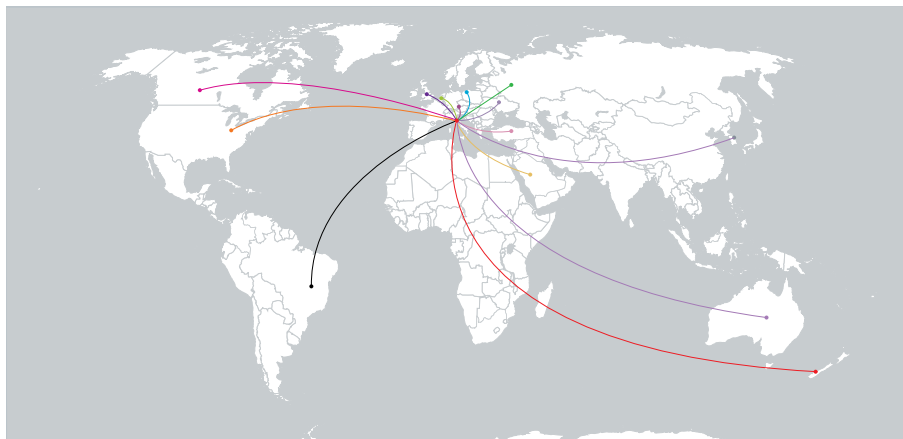

NEL NOSTRO DNA C'È UN'IMPRONTA. VERDE.

- Impianto fotovoltaico capace di produrre 610.000 kWh l'anno
- Risparmio di 268 tonnellate di CO₂ per ogni anno
- Autonomia energetica del 100%,
- Scrupoloso rispetto delle direttive europee



Copertura fotovoltaica dell'azienda

AGILE: TUTTI I PUNTI DI FORZA

Agilità

Prontezza, grande maneggevolezza grazie al corto raggio di sterzata e alle dimensioni ridotte.

1

Confort

Comoda postazione di guida, cabina con vibrazioni ridotte.

Pratico accesso alla posizione di guida. Joystick semplice, con comando avanzamento/retro.

2

Pensato per il settore avicolo

Triplice filtro dell'aria.
Fari a luce blu con protezione.

3

Migliore benessere animale

Movimenti fluidi.
Forche con ammortizzatore per stabilizzare i container durante il trasporto.

4

Manutenzione

Facile manutenzione al motore e alle parti vitali.
Gestione interamente idraulica.
Circuito elettrico essenziale.

5





10

Velocità

Accelerazione brillante e velocità fino a 21 km/h.

9

Facile pulizia

Il design di Agile è studiato per garantire una facile, veloce ed efficiente pulizia giornaliera dell'intera macchina con acqua e disinfettante.

8

Minori danni ai container e ai camion

Massima precisione di manovra e in fase di carico/scarico dei container.

7

Sicurezza

Visibilità a 360°.
Grande precisione di movimento.

6

Stabilità

4 ruote motrici.
Baricentro basso.
Motore in posizione centrale.



FORTE, VELOCE, VERSATILE. IN UNA PAROLA: AGILE.

Agile è uno scattante e potente carrello elevatore fuoristrada, concepito espressamente per l'impiego nel settore avicolo. È stato progettato da CMC Industries per offrire maggiore agilità, maggior sicurezza per gli operatori e maggior benessere animale. Le dimensioni, la massa, la potenza del motore sono stati studiati per trasportare le gabbie nel modo più efficiente.

Dimensionato per l'avicoltura: Agile è nato per l'utilizzo negli allevamenti e ideale per l'uso anche all'interno dei capannoni bassi o su più piani: è alto solo 1,65 metri ed è lungo 3,30 metri. Il raggio di curvatura di 3,30 metri permette di ruotare anche negli spazi più stretti e di utilizzare il carrello elevatore anche in presenza di colonne. Le diverse motorizzazioni disponibili garantiscono tutta la potenza necessaria alla movimentazione delle gabbie, garantendo le massime prestazioni ed evitando, al contempo, inutili sprechi di carburante. Ciò grazie al rapporto tra peso/potenza e carico trasportato, studiato specificatamente da CMC per l'utilizzo in avicoltura. Agile è in grado di muoversi alla velocità di 21 km/h, consentendo il rapido trasporto delle gabbie dal camion all'interno dei capannoni e vice versa.



Massimo confort: Agile è stato progettato per offrire all'operatore il massimo confort. La posizione di guida e i facili comandi, gestiti da un joystick, rendono quanto mai intuitivo il lavoro. La cabina, normalmente aperta, può essere chiusa (optional) e dotata di climatizzazione. L'accesso alla postazione di guida è semplice e le vibrazioni percepite durante il lavoro sono assolutamente ridotte, grazie al confortevole sedile con sospensioni. Tutte queste caratteristiche rendono Agile estre-



mamente adatto anche a un prolungato utilizzo da parte dell'operatore, condizione frequente durante il carico degli animali.

Più sicurezza e protezione: Agile, unico nel suo genere, è stato realizzato con il **montante e le forche disallineati** rispetto alla cabina, offrendo all'operatore **visibilità a 360°**. Un vantaggio non trascurabile, soprattutto nelle fasi di movimentazione e carico delle gabbie, che richiedono sempre precisione. La stabilità, la visibilità, la precisione di guida abbattano il rischio di danneggiare gabbie e altri mezzi che vengono utilizzati contestualmente ad Agile.

Benessere animale: Grazie alla sua stabilità, all'ammortizzatore sulle forche e alla limitata inclinazione del montante, Agile garantisce una maggior tutela del benessere animale. Infatti, i volatili nei container subiscono molte meno scosse e vibrazioni durante il trasporto anche ad alta velocità, rispetto all'utilizzo di un tradizionale muletto industriale o telescopico.

Pulizia e disinfezione quotidiana: la pulizia e la disinfezione delle macchine sono attività all'ordine del giorno in tutti gli allevamenti avicoli. Per questo Agile può essere lavato quotidianamente, velocemente e con estrema semplicità. È sufficiente usare acqua ad alta pressione e disinfettante per sanificare completamente la macchina. L'interno della cabina e la scocca sono stati realizzati per poter essere bagnati senza pericolo di danneggiare l'impianto elettrico o gli accessori. Agile è inoltre dotato di un triplo filtro dell'aria, che lo rende adatto ad operare anche in ambienti molto sporchi e polverosi.



Offset cabina-forche



A domande, risposte.

**QUALE
MANUTENZIONE È
NECESSARIA PER
AGILE?**

Grazie alla grande semplicità dell'impianto elettrico e alla gestione interamente idraulica, le operazioni di manutenzione sono ridotte ed estremamente facili. Il motore e le parti vitali della macchina sono di semplice accesso.

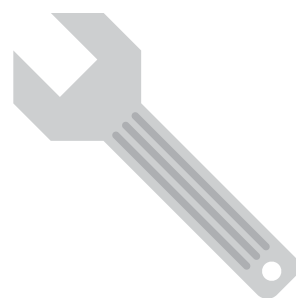

**SE IL MIO
CAPANNONE HA PIÙ
PIANI, È BASSO O CON
COLONNE?**

Agile è una macchina bassa, compatta e dotata di grande maneggevolezza. L'ampio raggio di sterzata le consente di muoversi agevolmente anche tra ostacoli o colonne.

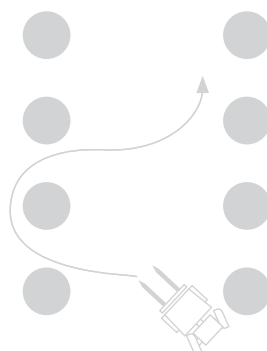



SE FA MOLTO FREDDO? E SE FA MOLTO CALDO?

Grazie all'esperienza di CMC, Agile è stato concepito per lavorare da -40°C a $+50^{\circ}\text{C}$

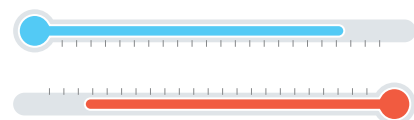

E IL LAVAGGIO?

È estremamente facile provvedere alla pulizia di Agile. La sua scocca e i principali componenti sono molto semplici da lavare e disinfettare. Tutto ciò aumenta notevolmente la bio sicurezza.

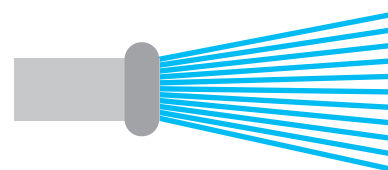

QUANTO CONSUMA AGILE?

Agile è pensato per trasportare container in modo efficiente e veloce, grazie al rapporto peso macchina/potenza impiegata. Ciò favorisce consumi ridotti rispetto a qualunque altro carrello elevatore a parità di utilizzo.



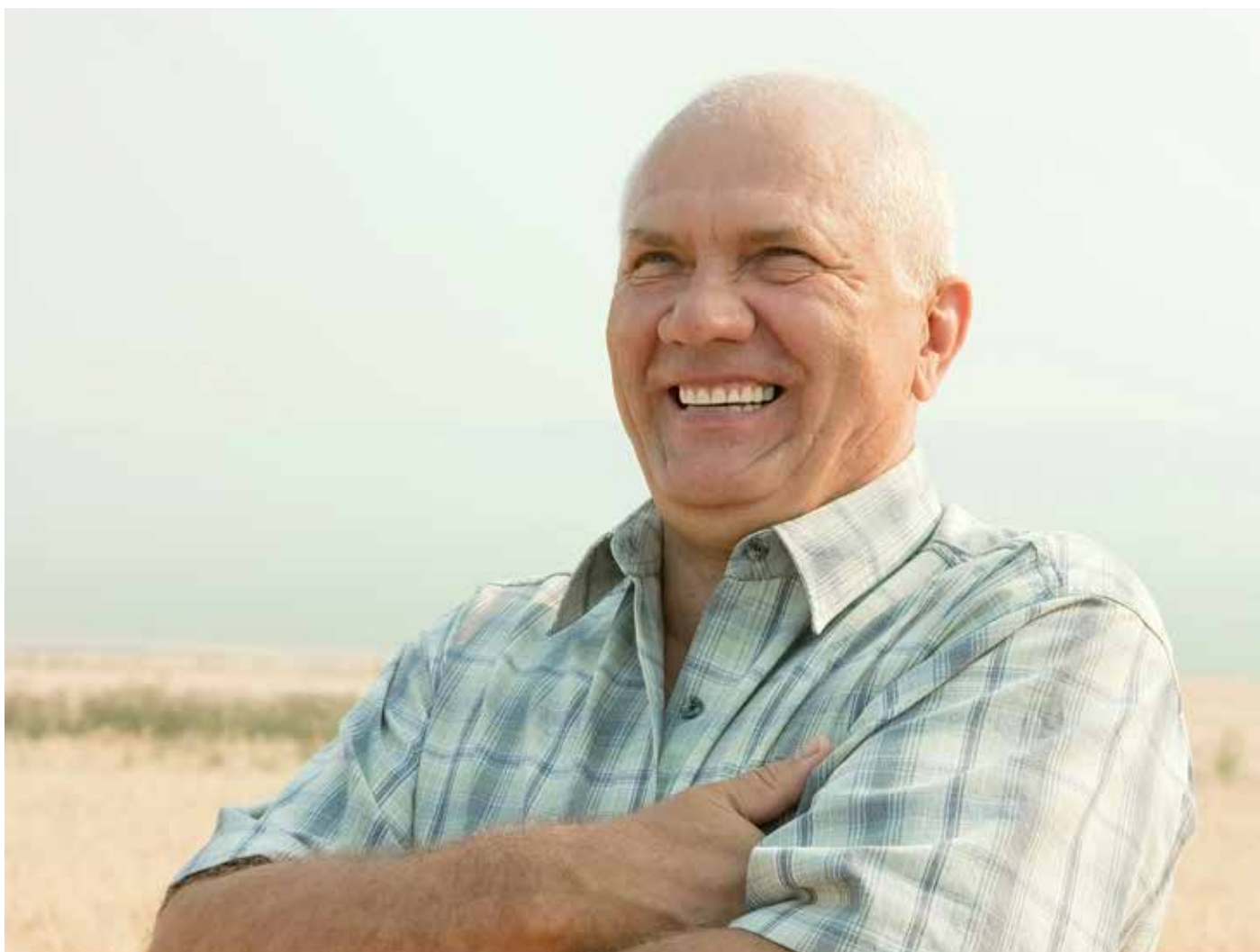

SI CHIAMA "POST-VENDITA". MA PER NOI VIENE "PRE".

Ci preoccupiamo non solo di costruire ottime macchine, ma di insegnarne l'uso e la buona manutenzione a ognuno dei nostri Clienti.

La formazione: Nella nostra sede, e se richiesto presso il Cliente, organizziamo corsi base e di aggiornamento dedicati agli operatori e ai tecnici che utilizzano le macchine CMC. Non trascuriamo nessun dettaglio, nulla è lasciato al caso.

L'assistenza: Il servizio Assistenza è pensato per non lasciare mai solo il nostro Cliente di fronte ad un imprevisto o a un guasto. A partire dall'installazione della macchina, siamo

sempre pronti a offrire supporto tecnico, ricambi originali e tutta la nostra esperienza. Garantiamo serietà e massima efficienza, sempre.

La consulenza: siamo pronti ad affrontare qualsiasi tipo di problematica, insieme ai nostri Clienti. Affrontiamo con passione le nuove sfide, per noi terreno fertile di ulteriore crescita. Per questo offriamo consulenza su ogni aspetto del lavoro, e progettiamo soluzioni adatte alle più svariate richieste.

PRESTAZIONI

Portata massima	2,000 Kg @500 mm dalla piastra
Altezza max di sollevamento	3,05mm (cab.bassa)/3,35mm (cab.std)
Altezza max della macchina	1,65mm (cab.bassa)/1,80mm (cab.std)
Angolo di inclinazione del mastile	+10° / -10°
Forza di strappo	1,800 daN
Peso totale a vuoto	3,700 Kg
Velocità massima	21 km/h (13 mph)

MOTORE

Modello	Perkins 404 T o Kohler (Tier 4 Final)
Potenza massima	47 kW-64Hp (Perkins)/55 kW-75Hp (Kohler)
Giri al minuto	2,600 max
Funzionamento	4 tempi diesel
Raffreddamento	liquido
Numero cilindri	4 in linea verticale
Cilindrata	2,200 cc (Perkins)/2,500 cc (Kohler)
Consumo	13.3 l/h a piena potenza

TRASMISSIONE

Pompa Rexroth idrostatica con cilindrata variabile
4 motori Rexroth idraulici
Comando elettrico su joystick
Freno di stazionamento elettroidraulico

IMPIANTO IDRAULICO SERVIZI

Pompa idrostatica a cilindrata fissa	65 l
Pressione massima	160 bar

PNEUMATICI

Anteriori/Posteriori	10.0 / 75 - 15.3
----------------------	------------------

RIFORNIMENTI

Serbatoio carburante	62 l
Serbatoio idraulico	120 l

DISPOSITIVI DI SERIE

Forche, traslatore, prese idrauliche, triplo filtro dell'aria, sedile ammortizzato, ammortizzatore forche.

OPTIONAL E ACCESSORI

Kit ribassamento cabina, kit chiusura cabina, riscaldamento, aria condizionata (incluso riscaldamento), rotatore, benna da 1,400 l, olio idraulico ATF XT per le basse temperature, pneumatici anteriori maggiorati.

ULTERIORI INFORMAZIONI

Lavaggio	Aria ad alta pressione ed acqua
----------	---------------------------------

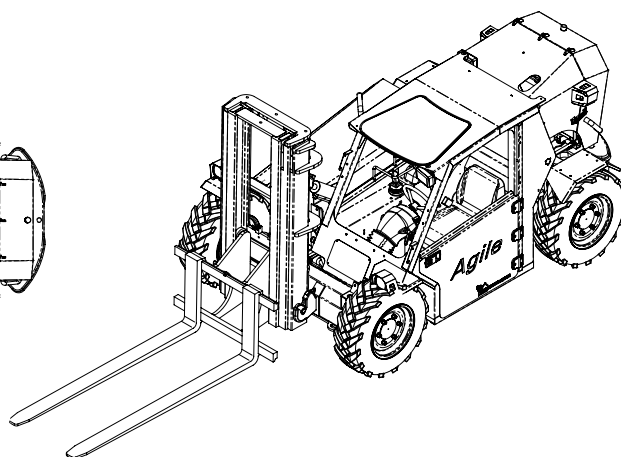
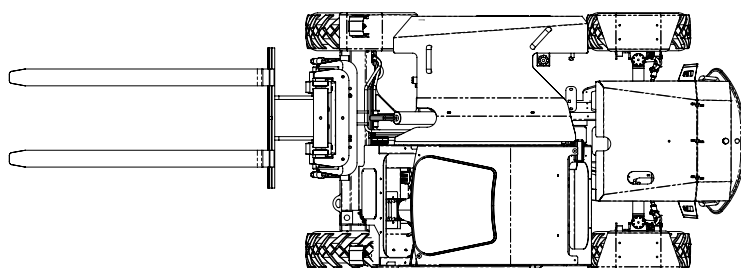
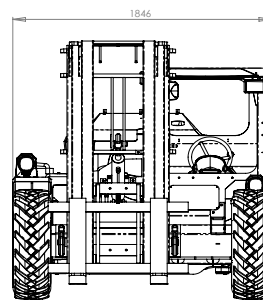
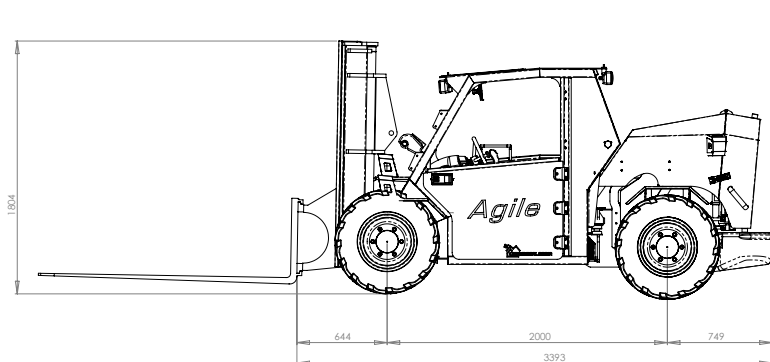



is the new name for

