



CMC INDUSTRIES

Leading in Load Solutions



Agile
Conçu pour l'industrie avicole.



CMC INDUSTRIES. DEUX DIVISIONS, UNE GRANDE SOCIÉTÉ

CMC Industries est une société italienne spécialisée en solutions innovantes de convoyeurs pour l'industrie avicole et la logistique. Leader mondial dans le chargement automatique des poulets et des

dindes, CMC a transmis le savoir-faire et les quarante ans d'expérience acquis dans la conception et la construction de systèmes automatiques de convoyeur à bande au secteur de la logistique: notre deuxième division.

DIVISION AVICOLE

CHARGEUSES DE POULETS
CHARGEUSES DE DINDES
CHARRIOTS ÉLÉVATEURS
ÉQUIPEMENT SUPPLÉMENTAIRE

DIVISION LOGISTIQUE

COURRIERS EXPRESS
SYSTÈMES DE TRANSPORT
COMPLEXES
TRANSPORT DE MARCHANDISE EN
VRAC, COLIS ET PALETTES
SOLUTIONS PERSONNALISÉES

POUR ÊTRE LES MEILLEURS,
IL N'Y A QU'UNE
SOLUTION: CONTINUER
À PROGRESSER.

Nous sommes une société dynamique, toujours à la recherche de l'amélioration des services et d'innovations techniques pouvant profiter à nos clients.

Notre flexibilité nous permet de nous adapter aux exigences de notre clientèle particulièrement variée.

Nous adorons la technologie: nous concevons et développons constamment des solutions innovantes.

Nous prenons soin de nos clients: we pride ourselves on providing exemplary customer service and support that goes above and beyond the sales transaction.



CMC Industries est une société membre de l'EHEDG et suit le savoir-faire de directive EHEDG.



EN CHIFFRES.

- 40** ans d'expérience
- 85%** part de marché de la division avicole
- 57** brevets déposés depuis 1972
- 5%** du chiffre d'affaire investit en R&D

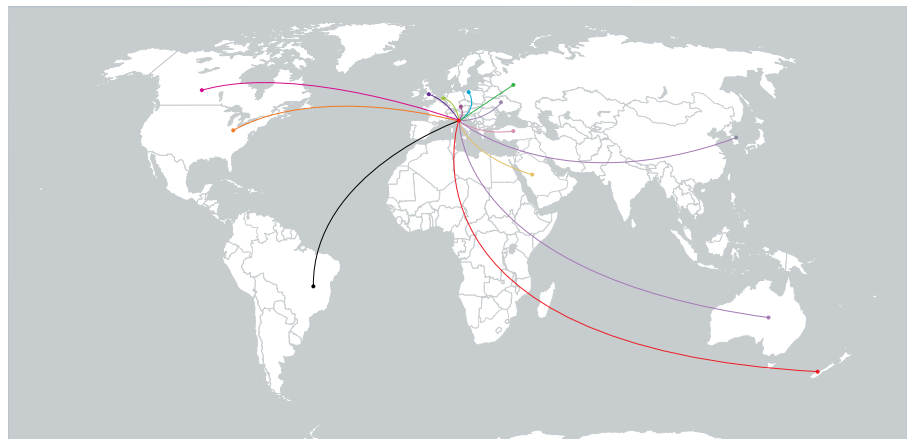

LA PROTECTION DE L'ENVIRONNEMENT, C'EST DANS NOTRE ADN

- Système photovoltaïque en mesure de produire 610,000 kWh par an
- Réduction de nos émissions de CO₂ de 268 tonnes par an
- Autonomie d'électricité à 100%
- Respect des directives et normes européennes



Toiture photovoltaïque de la Société

AGILE: POINTS FORTS

Agilité

Simple et rapide à manoeuvrer,
grâce au rayon de braquage court et aux dimensions réduites.

1

Confort

Siège du conducteur confortable.
Vibrations dans la cabine réduites au maximum.
Accès facile au siège du conducteur.
Simple levier de commande avant/arrière.

2

Créé pour l'industrie avicole

Triple filtre à air.
Phares bleus protégés.

3

Protection des animaux améliorée

Mouvements souples.
Fourches avec amortisseurs des
chocs pour plus de stabilité du
conteneur lors du transport.

4

Entretien facile

Simple maintenance of the engine
and vital moving parts.
Completely hydraulic.
Essential electrical circuit.

5





10

Rapide

Accélération impressionnante, avec des vitesses allant jusqu'à 21 km/h.

9

Facile à nettoyer

Spécifiquement conçu pour permettre un nettoyage quotidien rapide et facile, uniquement avec de l'eau et du désinfectant.

8

Moins de dégâts des conteneurs et des camions

Manœuvre précise pendant le chargement et le déchargement des conteneurs.

7

Sûr

Visibilité à 360°.
Manœuvrabilité contrôlée et précise.

6

Stabilité

Quatre roues motrices.
Centre de gravité bas.
Moteur situé au centre.



**FORT, RAPIDE,
POLYVALENT.
EN UN MOT : AGILE.**

Agile est un élévateur tout-terrain habile et puissant, spécialement conçu pour le secteur avicole. Avec Agile, CMC Industries offre une manœuvrabilité supérieure, une sécurité de l'opérateur accrue et une protection des animaux améliorée. La taille et la puissance du moteur ont été étudiées pour optimiser le transport des conteneurs.

Spécifiquement dimensionné pour la volaille: Agile a été conçu pour être utilisé dans les élevages avicoles, mais ses 1,65 mètre de hauteur et 3,3 mètres de longueur le rendent également idéal pour les entrepôts à bas plafond et à plusieurs étages. Son rayon de braquage de 3,3 mètres lui permet de tourner dans des espaces réduits et autour des colonnes, et le moteur disponible fournit toute la puissance nécessaire pour déplacer les conteneurs double. En plus de sa performance, Agile peut vanter une consommation de carburant et un couple optimaux pour soulever et déplacer les oiseaux et les conteneurs. Agile atteint une vitesse maximum de 21 km/h, ce qui lui permet de transporter rapidement les conteneurs du camion au hangar et vice-versa.



Confort maximum: Agile garantit un grand confort de l'opérateur. Le siège du conducteur et le levier de commande simple rendent le travail plus intuitif que jamais. La cabine, généralement ouverte, peut être fermée (en option) et équipée de climatisation. Le siège est facilement accessible et les vibrations ont été drastiquement réduites grâce aux suspensions du siège qui amortissent les chocs. Toutes ces caractéristiques rendent Agile particulièrement indiqué pour l'utilisation prolongée, comme c'est souvent le cas lors du chargement d'animaux.

Sécurité et de protection renforcées: étant donné que **le mât et les**



fourches d'Agile ne sont pas alignés à la cabine, l'opérateur a une visibilité à 360°. Ceci représente un avantage unique et considérable, notamment lors du déplacement et du chargement des cages, lorsqu'une précision absolue est indispensable. La stabilité, la visibilité et la précision de conduite réduisent les risques d'endommager les conteneurs ou les autres véhicules.

Protection des animaux: Agile garantit une protection des animaux incomparable grâce à sa stabilité, à l'amortisseur de chocs sur les fourches et à l'inclinaison limitée du mât. En pratique, même à grande vitesse, les oiseaux dans le conteneur sont soumis à beaucoup moins de chocs et de vibrations par rapport aux charriots élévateurs industriels ou télescopiques traditionnels.

Nettoyage et désinfection quotidiens: le nettoyage et la désinfection des équipements font partie du travail quotidien dans tout élevage avicole. C'est pourquoi Agile est conçu pour pouvoir être lavé rapidement et très facilement, tous les jours. De l'eau à haute pression et un désinfectant suffisent pour assainir complètement la machine. L'intérieur de la cabine et le corps sont conçus pour pouvoir être nettoyés sans risque d'endommager le système électrique et les accessoires. Agile est également équipé de triple filtre à air, ce qui le rend indiqué pour les opérateurs travaillant dans des environnements sales et poussiéreux.



Écart entre la cabine et les fourches



Toutes les réponses à vos questions.

COMBIEN D'ENTRETIEN DEMANDE AGILE ?

Grâce à la simplicité des installations électrique et hydraulique, les exigences d'entretien sont drastiquement réduites par rapport aux charriots élévateurs standards de l'industrie. Le moteur de la machine et les parties mobiles essentielles sont facilement accessibles.

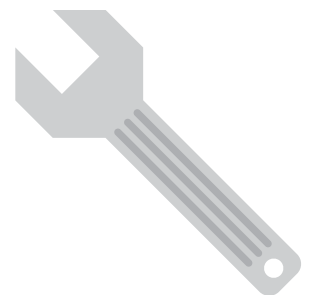

QUE SE PASSE-T-IL SI MON ENTREPÔT A PLUSIEURS ÉTAGES, UN PLAFOND BAS OU DES PILIERS ?

Agile est une petite machine, compacte et extrêmement facile à manœuvrer. Son grand rayon de braquage le rend facile à déplacer, même entre des obstacles ou des piliers.

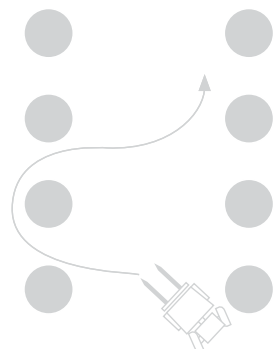



ET S'IL FAIT TRÈS CHAUD OU TRÈS FROID ?

Agile est conçu pour travailler à une température comprise entre -40°C et 50°C .

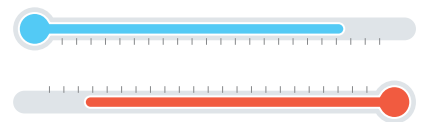

EN TERMES DE NETTOYAGE?

Agile est extrêmement facile à nettoyer. Son corps et ses composants principaux peuvent être lavés avec de l'eau et du désinfectant, ce qui augmente sensiblement la biosécurité.

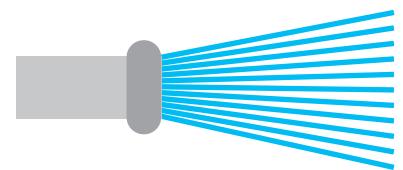

COMBIEN DE CARBURANT AGILE CONSOMME-T-IL ?

Agile a été fabriqué pour transporter les conteneurs de manière efficace et rapide, avec un moteur puissant. Mais son faible rapport poids/puissance permet à Agile de consommer nettement moins de carburant que n'importe quel autre charriot élévateur de la même catégorie.

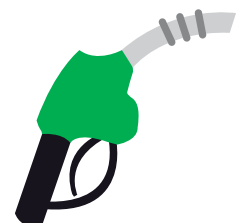

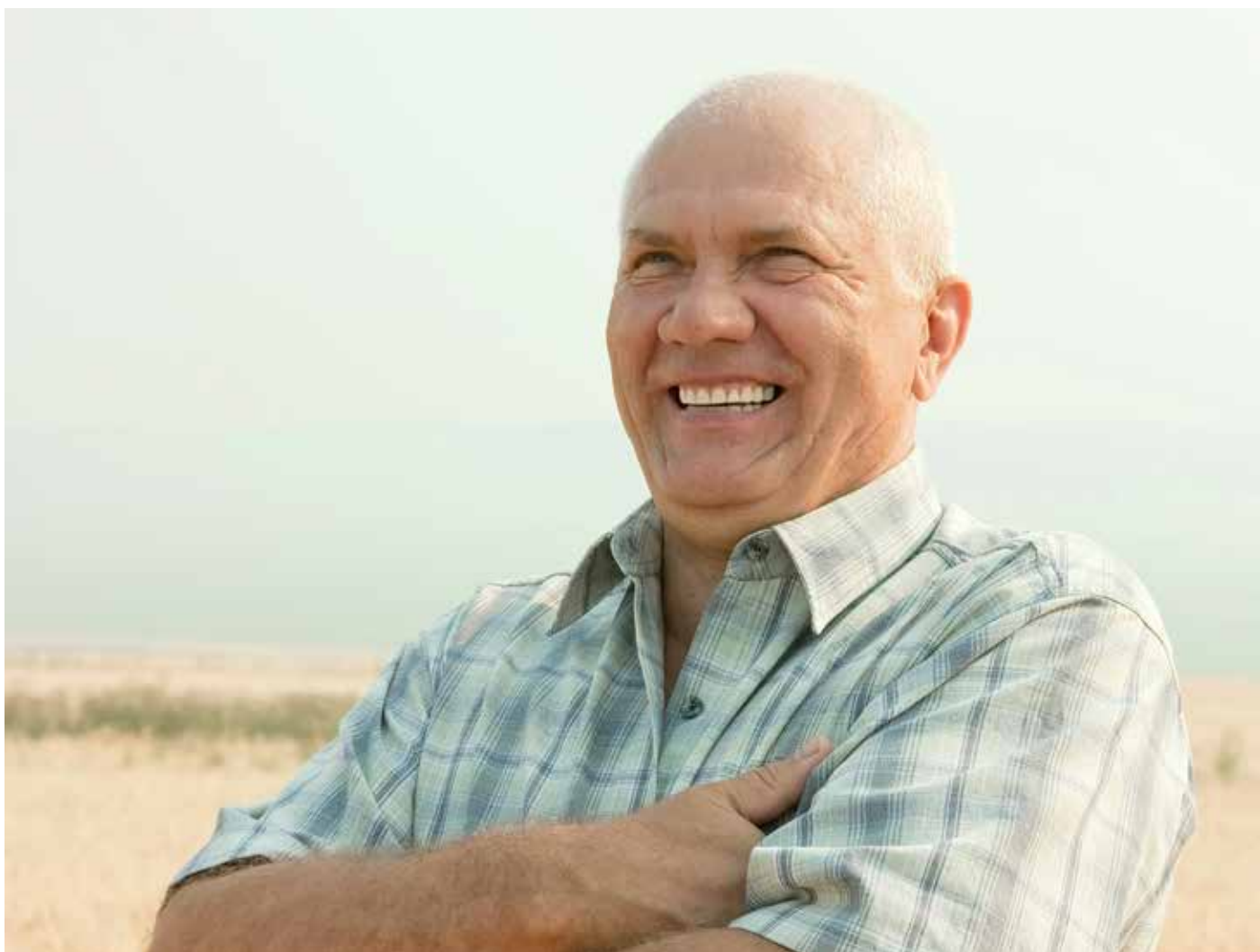

APRÈS LA LIVRAISON, VOUS POUVEZ TOUJOURS COMPTER SUR NOUS.

Nous ne nous limitons pas à vendre des machines à nos clients. Nous nous assurons qu'ils savent comment maximiser leurs gains en les formant sur la meilleure façon d'utiliser et entretenir les équipements CMC.

Formation: Nous organisons des cours pour les opérateurs et les techniciens qui utiliseront les machines CMC, aussi bien à notre siège que sur place, chez le client. Nous voulons être sûrs que ceux qui se trouvent en première ligne sont à leur aise avec l'équipement, et qu'ils comprennent ses capacités et la meilleure manière de les exploiter.

Assistance: En cas d'accident ou de panne, notre service d'assistance est là pour vous aider. Nous mettons à votre disposition notre

support technique, les pièces de rechange nécessaires et toute notre expérience. Nous garantissons toujours une efficacité maximum et la tranquillité du client.

Conseil: Nous sommes prêts à affronter n'importe quel type de problème aux côtés de nos clients. Chaque nouveau défi représente pour nous une opportunité de grandir davantage. Nous proposons donc nos conseils, notre expertise et des solutions conceptuelles pour satisfaire les exigences les plus diverses.

PERFORMANCES

Capacité maximum	2,000 Kg 500mm de la plaque
Hauteur d'élévation max	3,05mm(Low CAB)/ 3,35mm(STD CAB)
Hauteur max de la machine	1,65mm(Low CAB)/1,80mm(STD CAB)
Angle d'inclinaison de mât	+10° / -10°
Force de cavage	1,800 daN
Poids total déchargé	3,700 Kg
Vitesse maximum	21 km/h (13 mph)

MOTEUR

Modèle	Perkins 404 T/ Kohler (Tier for Final)
Puissance maximum	47kW - 64Hp (Perkins)/ 55kW - 75Hp (Kohler)
Tours par minute	2,600 max
Fonctionnement	4 temps diesel
Refroidissement	liquide
Nombre de cylindres	4 verticaux en ligne
Cylindrée	2,200 cc (Perkins)/ 2,500 cc (Kohler)
Consommation	13.3 l/h at full power

TRANSMISSION

Pompe hydrostatique Rexroth à cylindrée variable
4 moteurs hydrauliques Rexroth
Levier de commande électrique
Frein stationnement hydrolique

SYSTÈME HYDRAULIQUE

Pompe hydrostatique à cylindrée fixe	65 l
Pression maximum	160 bar

PNEUS

Avant/Arrière	10.0 / 75 - 15.3
---------------	------------------

RAVITAILLEMENT

Réservoir à carburant	62 l
Réservoir hydraulique	120 l

ÉQUIPEMENT STANDARD

Fourches, tablier à déplacement latéral, prise hydraulique, triple filtre à air, siège rembourré, amortisseur de coups des fourches

ACCESSOIRES EN OPTION

Kit d'abaissement de la cabine, kit de fermeture de la cabine, chauffage, climatisation (chauffage inclus), rotateur, seau 1 400 l, huile hydraulique ATF XT pour les basses températures, pneus avant plus larges

INFORMATIONS SUPPLÉMENTAIRES

Nettoyage	Air et eau à haute pression
-----------	-----------------------------

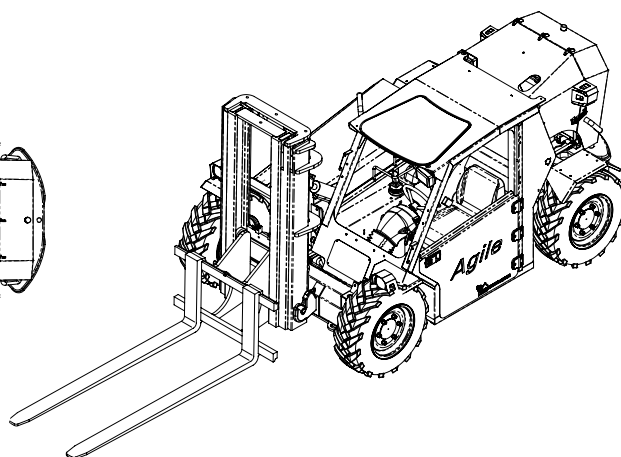
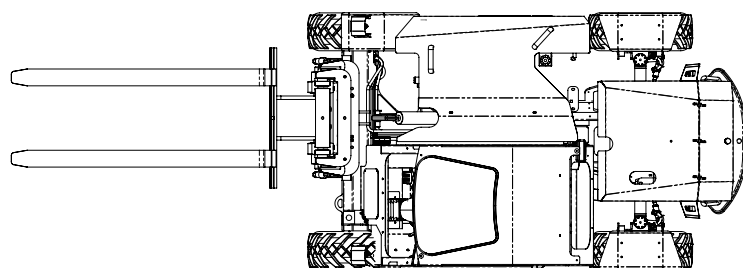
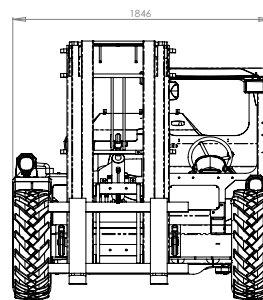
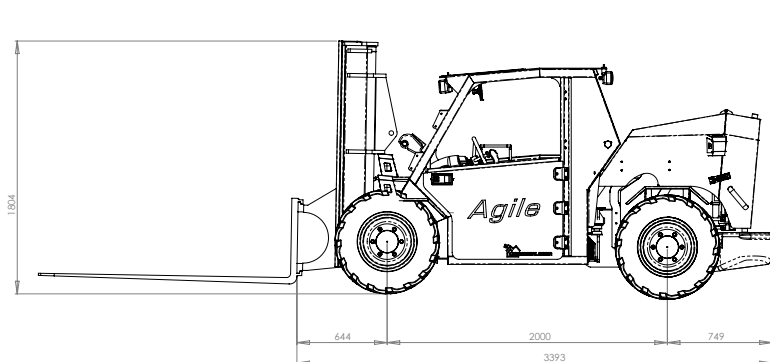



is the new name for

